

# UV固化设备在光学薄膜及胶带产品中如何选型



## Contents

# 目录

01.

---

**UV固化设备类型**

02.

---

**微波无极灯在薄膜  
胶带应用中的优势**

03.

---

**微波无极灯在薄膜  
胶带行业中的应用  
方案**

## Part One

# UV固化设备类型

---



点光源

01

UV固化炉

04

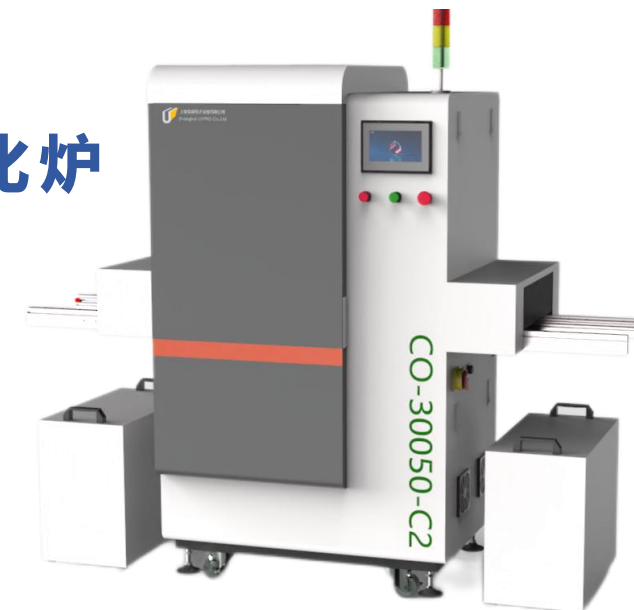

### UV-LED特点:

- 寿命长，维护费用少
- 波段集中在UVA
- 短波能量低

02

线光源



03

面光源



## UV电极灯特点：

- 长度可定制化
- 全波段灯管
- 较高的光强能量输出
- 灯管温度高
- 灯管寿命短



# 微波无极灯

Microwave infinite lamp

## UV无极灯特点：

- 模块化设计
- 全波段灯管，种类丰富
- 极高的光强能量输出
- 温度较低
- 寿命长



## Part Two

# 微波无极灯在薄膜胶 带应用中的优势

---

## 微波无极灯在薄膜胶带中的优势

### Advantages of UV Curing System in Thin Film Tape

- 功率强度：根据长度最高可达600W/ inch (240W/cm)；
- 模块化设计： 6” 和 10” 长，产品固化宽幅自由调整；
- UV灯管光谱的任意选择，丰富配方工艺，拓展您的产品线；
- 超长的灯管寿命，H灯担保8000小时；
- 较高的UV输出，较低的红外反射 - **低温**



## 斯凯瑞光电 SKROPTICS

公司成立于2021年，坐落于上海浦东，致力于紫外线固化及表面处理设备的自主设计，研发，生产及制造于一体的科创型企业。核心团队皆拥有全球领先的紫外固化设备品牌从业经历，具备多年专业的UV应用技术及市场经验。

# 成果路线图

## ACHIEVEMENT ROADMAP

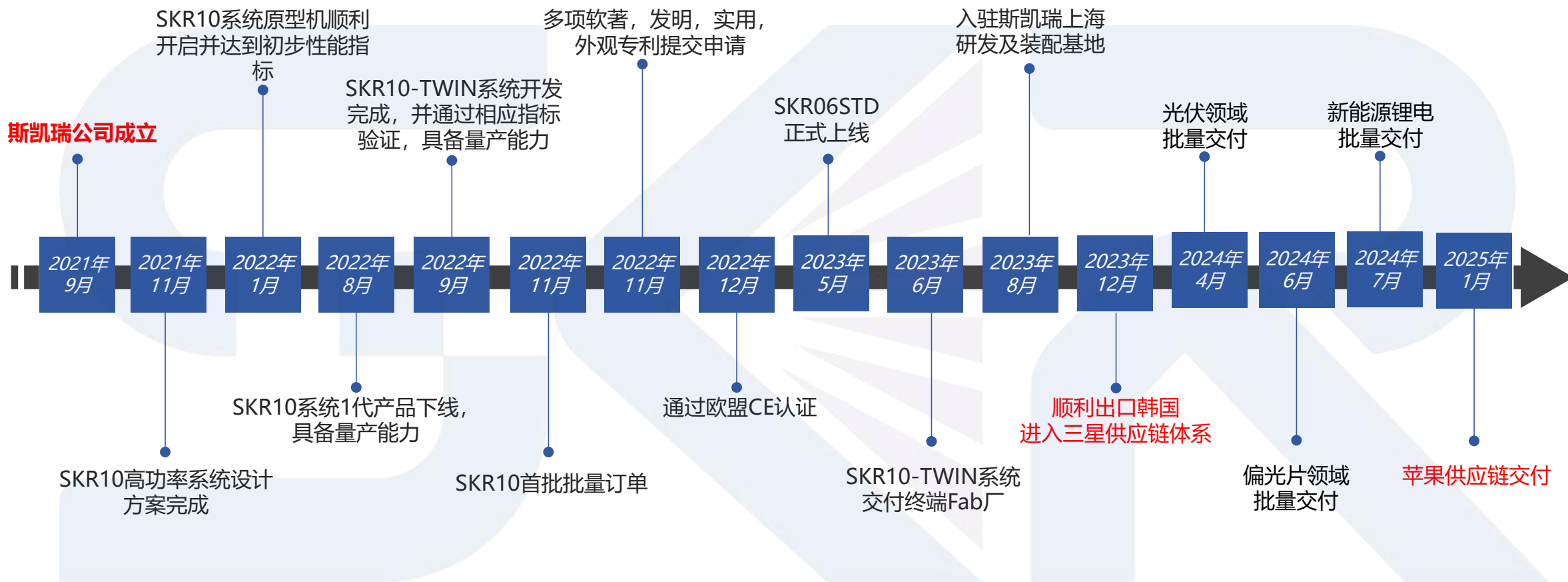

主营产品为微波无电极紫外固化系统及零部件

### // - 高功率10英寸微波无级灯系统

SKR10系统控制器及灯箱系列

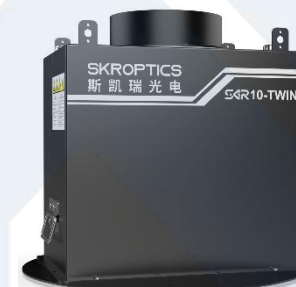

主营产品为微波无电极紫外固化系统及零部件

### // - 低功率6英寸微波无极灯系统

SKR06系统控制器及灯箱



主营产品为微波无电极紫外固化系统及零部件

### // - 微波无极灯零部件及非标订制设备



无极灯零部件  
-灯管系列



无极灯零部件  
- 反光片系列



无极灯零部件  
- 磁控管系列



无极灯零部件  
-屏蔽网系列



无极灯零部件  
- 高压线缆系列



无极灯零部件  
- RF&线缆系列

# SKR10无极灯系统优势

## SKR10 SYSTEM ADVANTAGES

### 智能化的控制及显示系统

- 独立开发的电子电源控制系统
- 在线系统风压监测及显示
- 在线灯头温度监测及显示
- 在线控制器温度监测及显示
- 在线磁控管，灯丝状态数据显示
- Ethernet, DeviceNet, RS485, I/O等多种通讯方式可选
- 在线UV光强监测及显示
- 故障界面信息显示
- 灯管型号选择及显示

### 优化的灯箱及反射系统

- 不锈钢波导及灯盒设计
- 双色性硼硅酸盐玻璃反光片



### 不同型号UV灯管的光谱输出

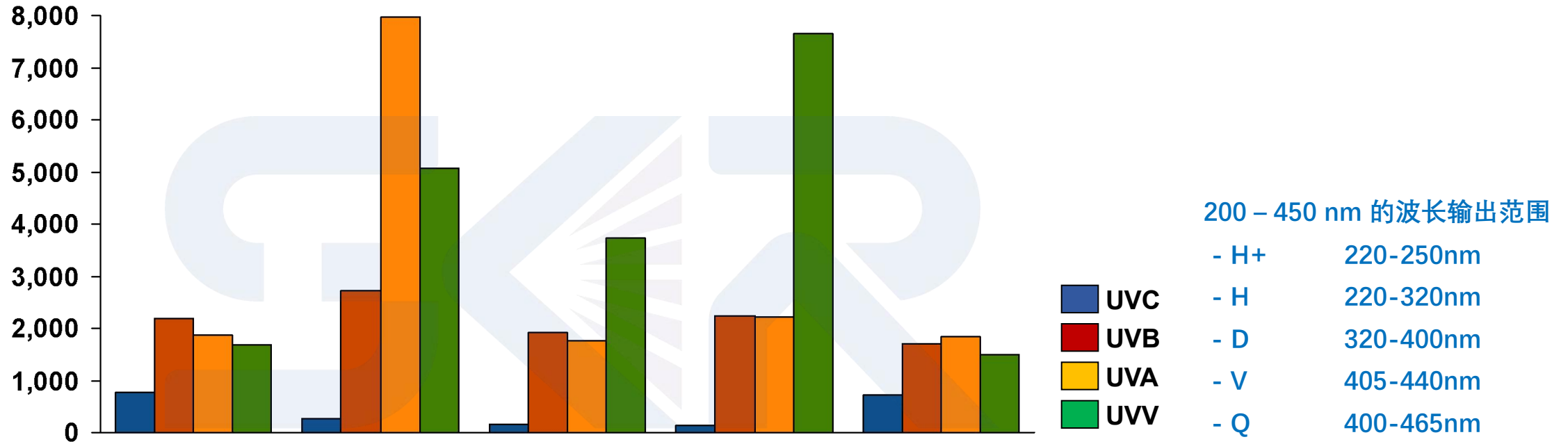

### 专利设计的玻璃反光片

- 双色涂层的硼酸盐玻璃
- 优于抛光铝反光片 20-25% 的冷却

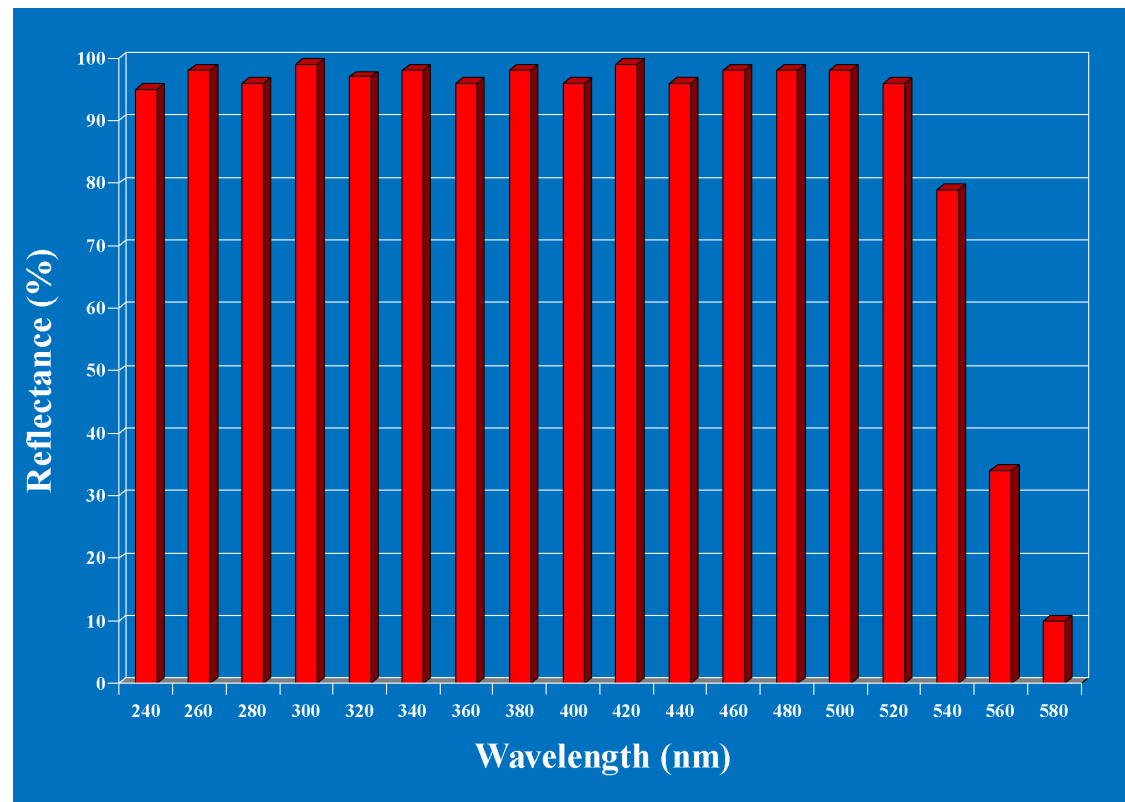
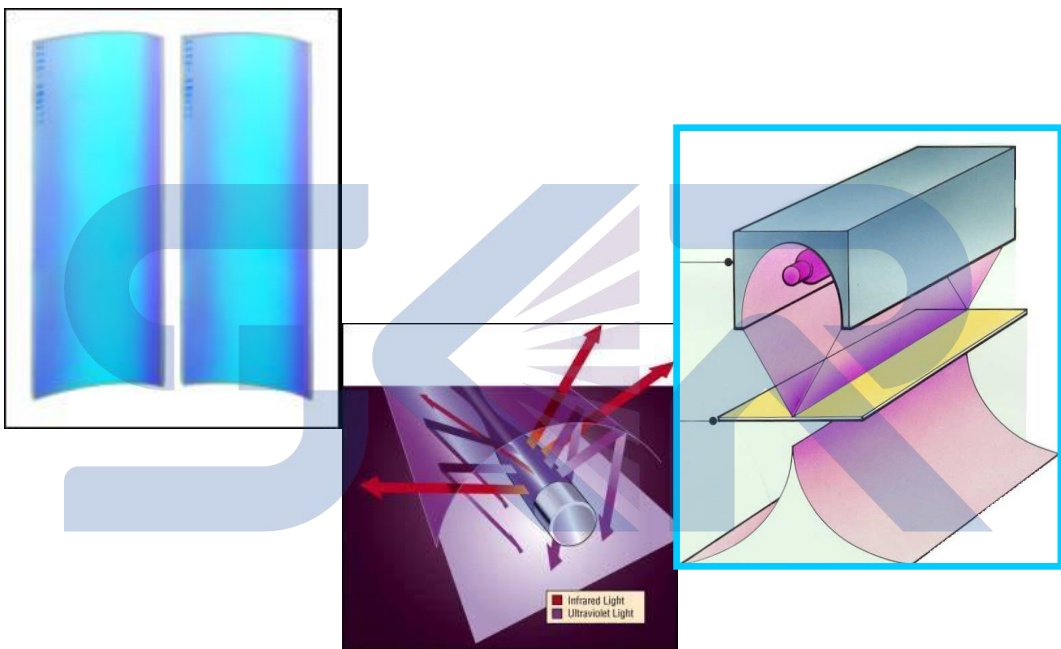

高达90%UV波段的反射率

## Part Three

# 微波无极灯在薄膜胶 带行业中的应用方案

---



# UV无极灯的应用领域

M/W UV SYSTEMS APPLICATION

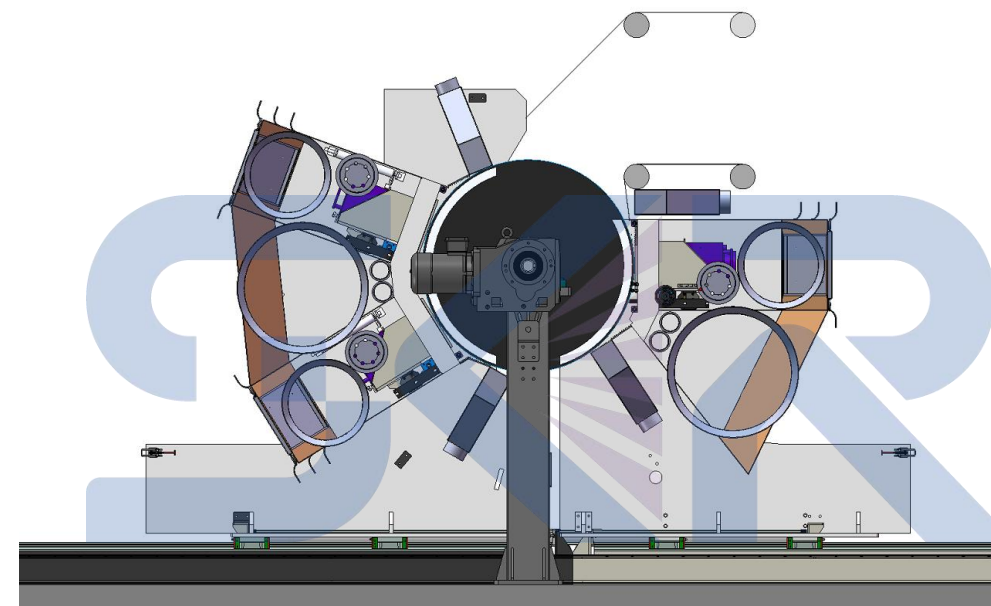
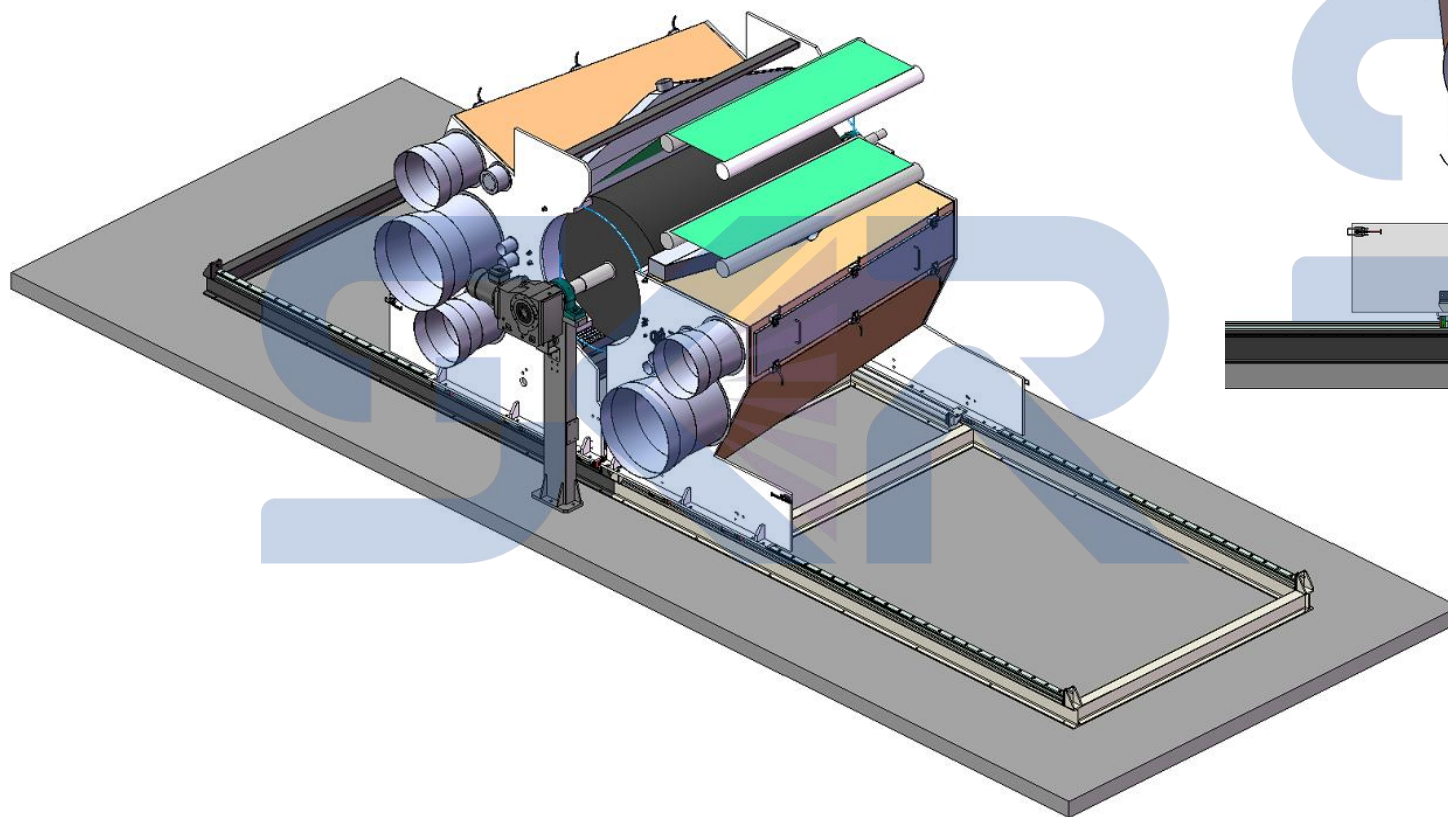

## 系统配置:

- 产品应用: 硬化膜、纳米银线
- 宽幅: 1700mm
- 灯组: 7 x 3
- 氮气保护: 50PPM
- 速度: 50-150m/Min

# UV无极灯的应用领域

M/W UV SYSTEMS APPLICATION

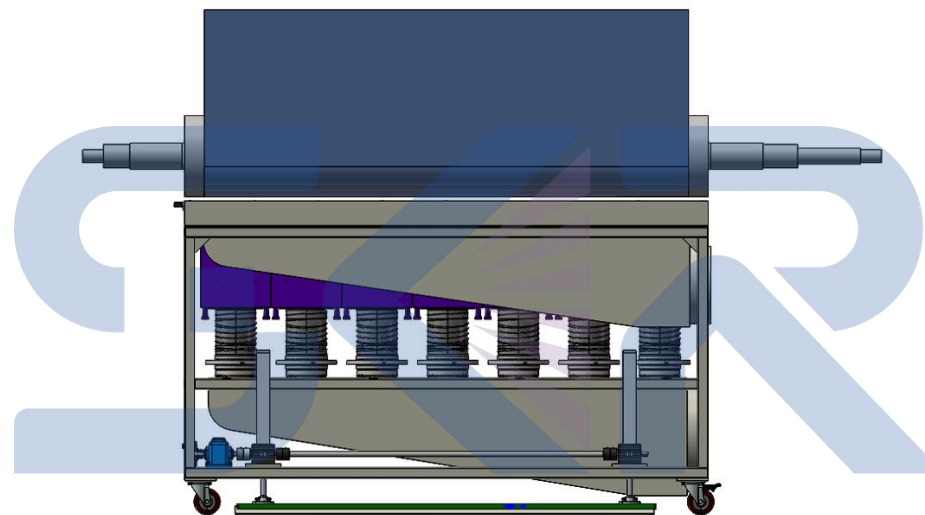
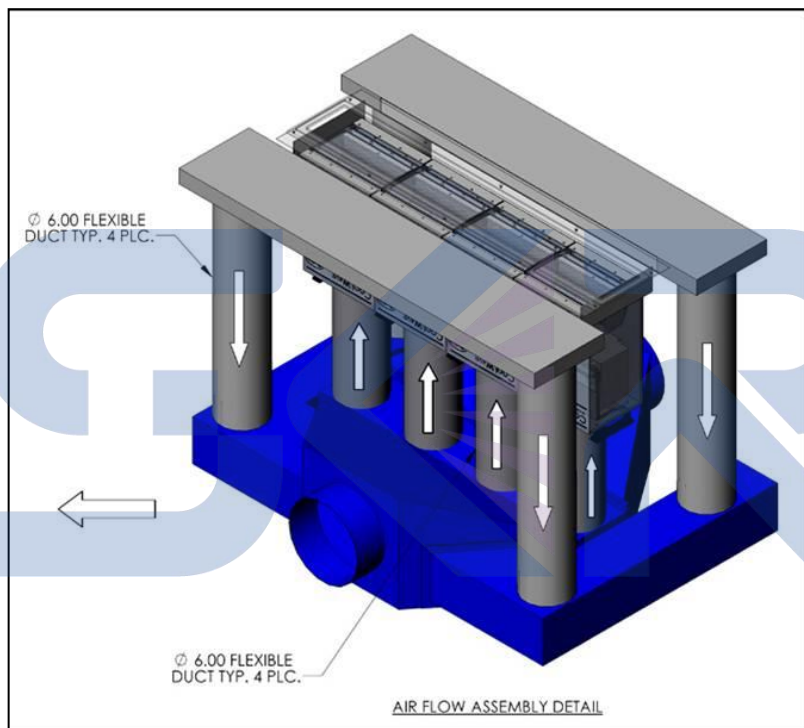

## 系统配置:

- 产品应用: 增亮膜、防窥膜
- 宽幅: 1700mm
- 灯组: 7 x 1
- 氮气保护: 无
- 速度: 20-50m/Min

# UV无极灯的应用领域

M/W UV SYSTEMS APPLICATION

## 系统配置:

- 产品应用: 扩散膜、线束胶带
- 宽幅: 1300mm
- 灯组: 5 x 2
- 氮气保护: 无
- 速度: 20-50m/Min

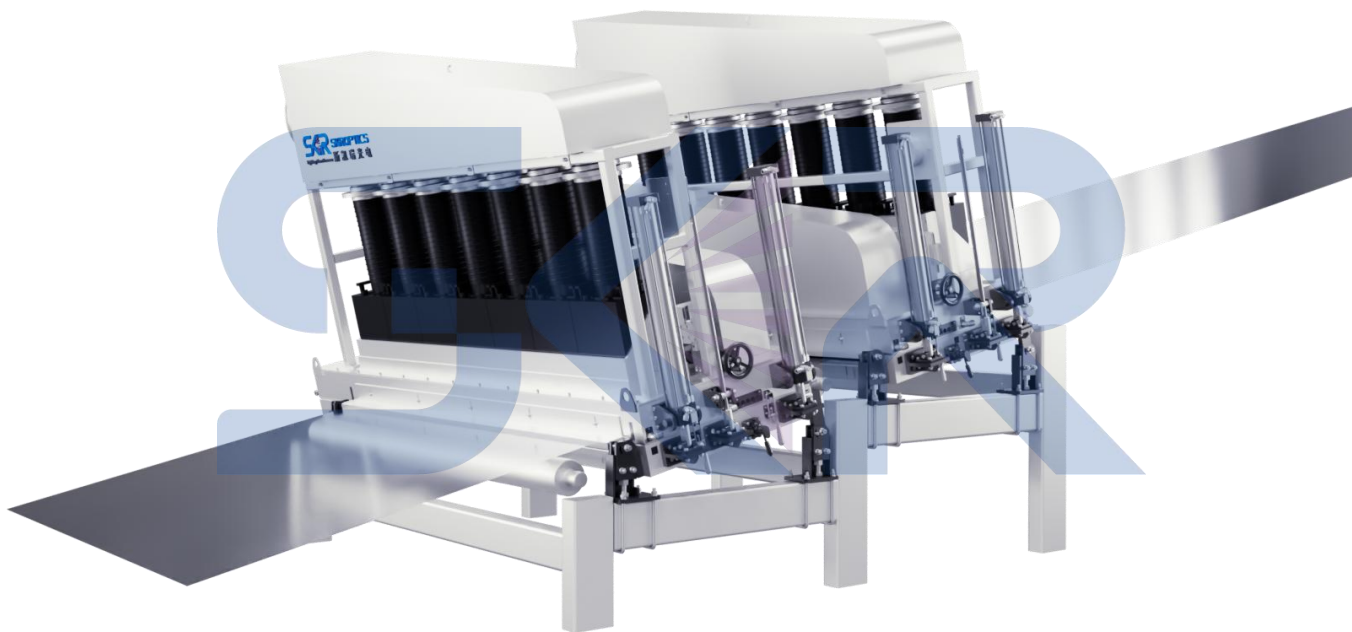
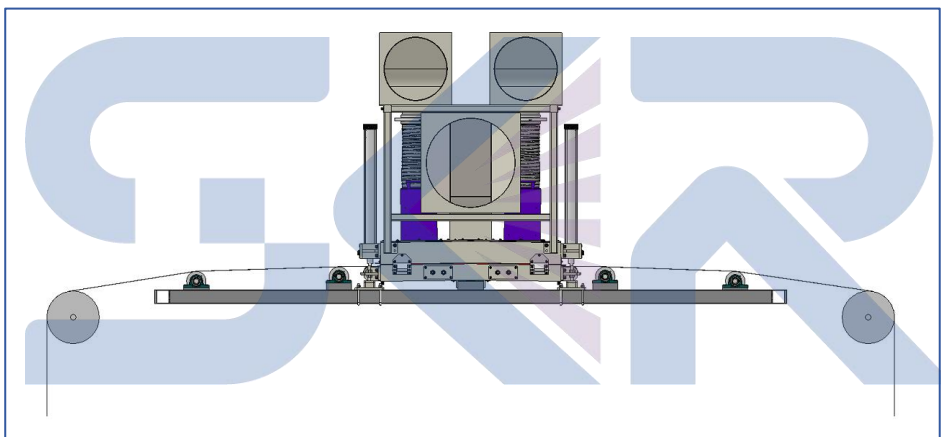

# UV无极灯的应用领域

M/W UV SYSTEMS APPLICATION

## 系统配置:

- 产品应用: 线束胶带、医疗胶带
- 宽幅: 1300mm
- 灯组: 5 x 2
- 氮气保护: 无
- 速度: 20-50m/Min

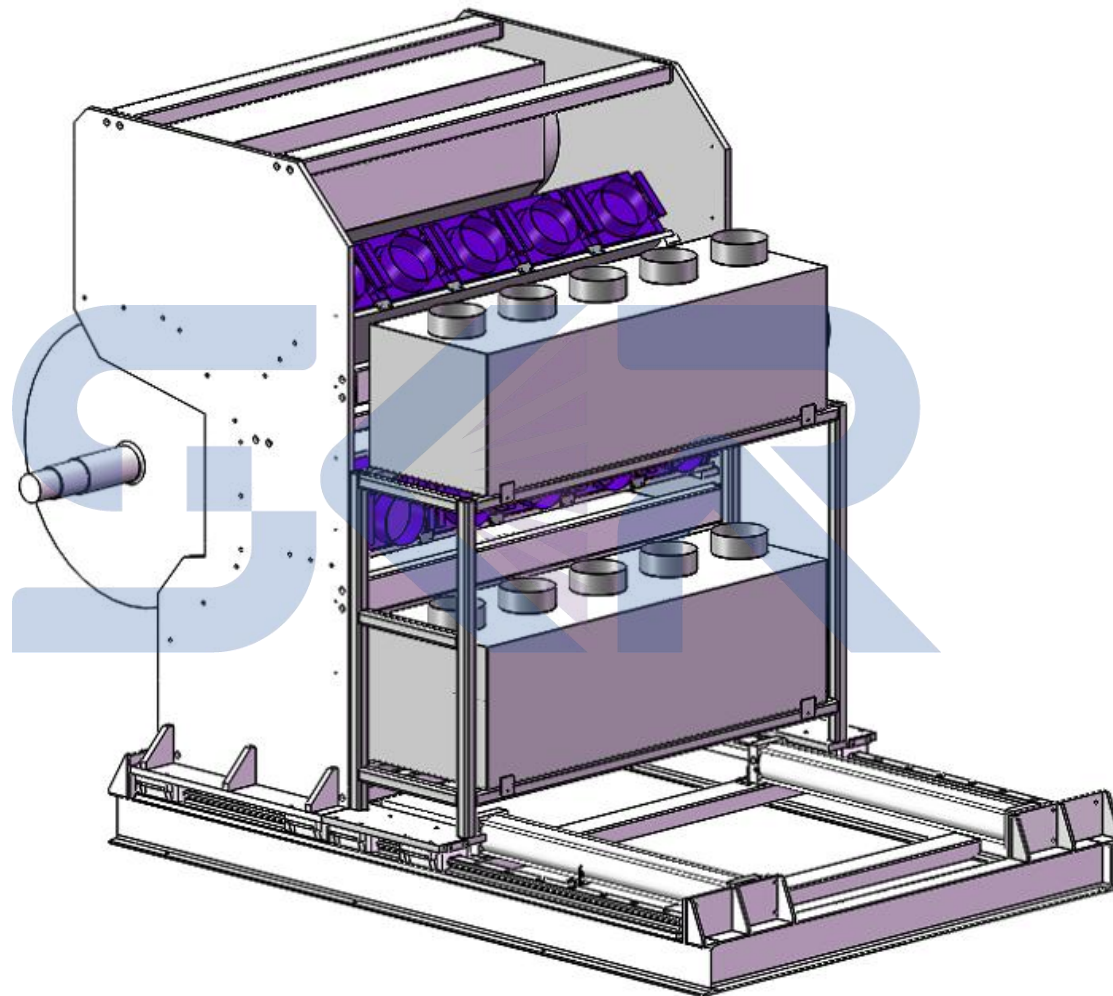
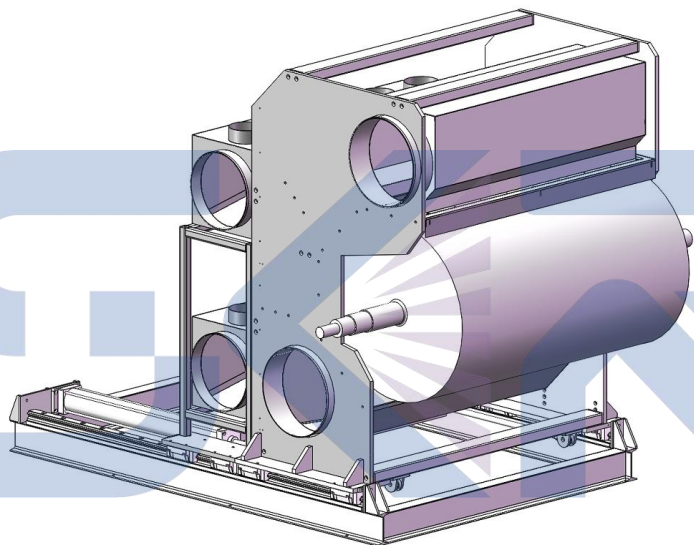

# UV无极灯的应用领域

M/W UV SYSTEMS APPLICATION

## 系统配置:

- 产品应用: 离型膜, 偏光片
- 宽幅: 1700mm
- 灯组: 7 x 3
- 氮气保护: 50PPM
- 速度: 30-200m/Min

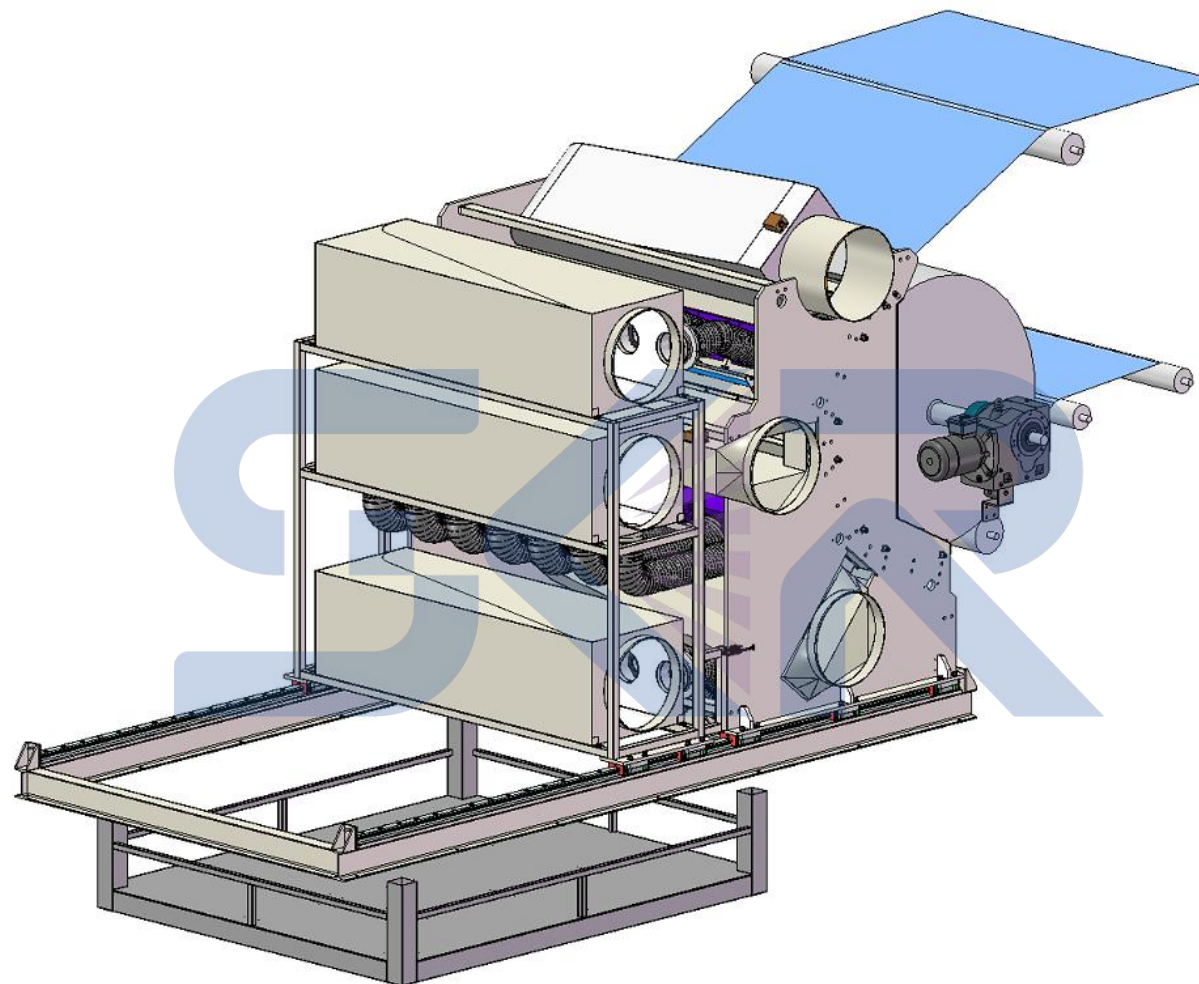
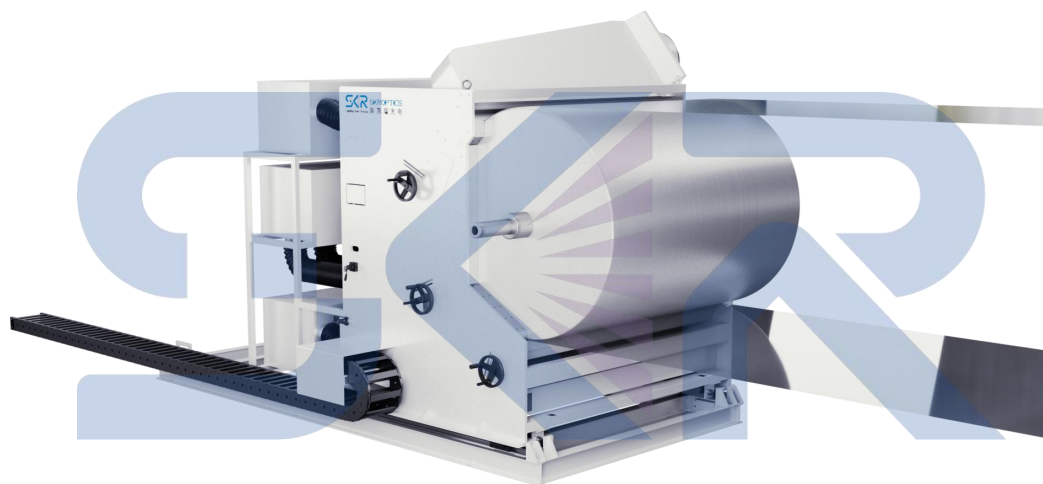

# 感谢您的观看与聆听



斯凯瑞光电（上海）有限公司

陆鹏：15026987823  
电话：021-36680052  
地址：上海市浦东新区建韵路638号C座5楼  
邮箱：info@skeray.com  
网址：www.skroptics.com

